

OK INDUSTRIAL SRL



MANUAL POK 3/8



LA EMPRESA SE RESERVA EL DERECHO DE MODIFICACION SIN PREVIO AVISO.

LA IMAGEN ES MERAMENTE ILUSTRATIVA. LA BASE DE APOYO ES UN ACCESORIO OPCIONAL.

Hoja 1/5

CENTRO COMERCIAL Y SHOWROOM

Calle 148 N° 1900 (Moreno esq. Italia) - Villa Ballester -Bs. As. - T/F: (011) 4738-2500 rotativas

E-mail: okindustrial@okindustrial.com.ar / www.okindustrial.com.ar

Horario de atención: Lunes a Viernes de 8 a 13 y 14 a 17.30 Hs.

MATRIZ 3/8

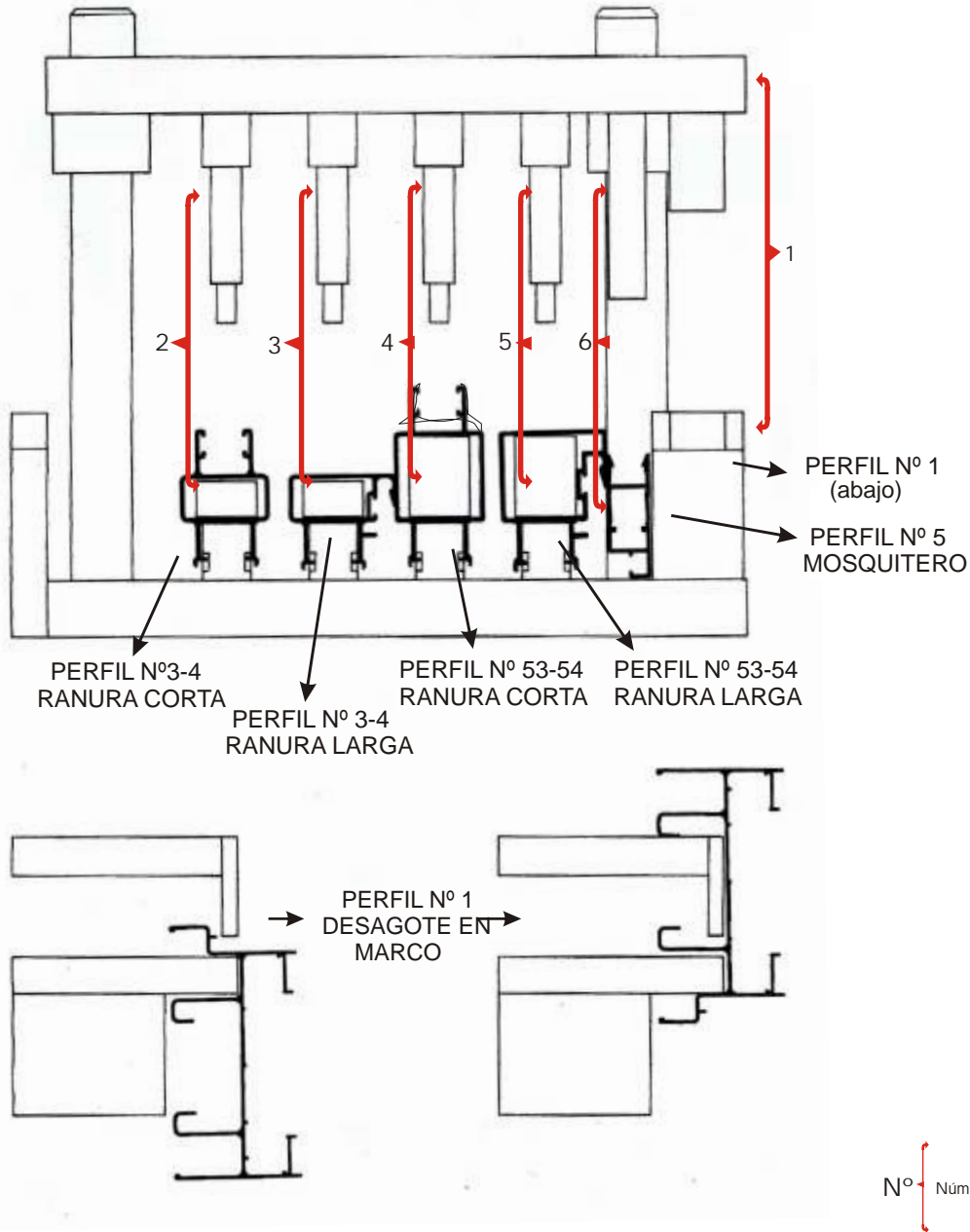

CENTRO COMERCIAL Y SHOWROOM

Calle 148 N° 1900 (Moreno esq. Italia) - Villa Ballester -Bs. As. - T/F: (011) 4738-2500 rotativas

E-mail: okindustrial@okindustrial.com.ar / www.okindustrial.com.ar

Horario de atención: Lunes a Viernes de 8 a 13 y 14 a 17.30 Hs.

RANURA LARGA Y CORTA (PERFIL N° 903, 904, 953 Y 954)

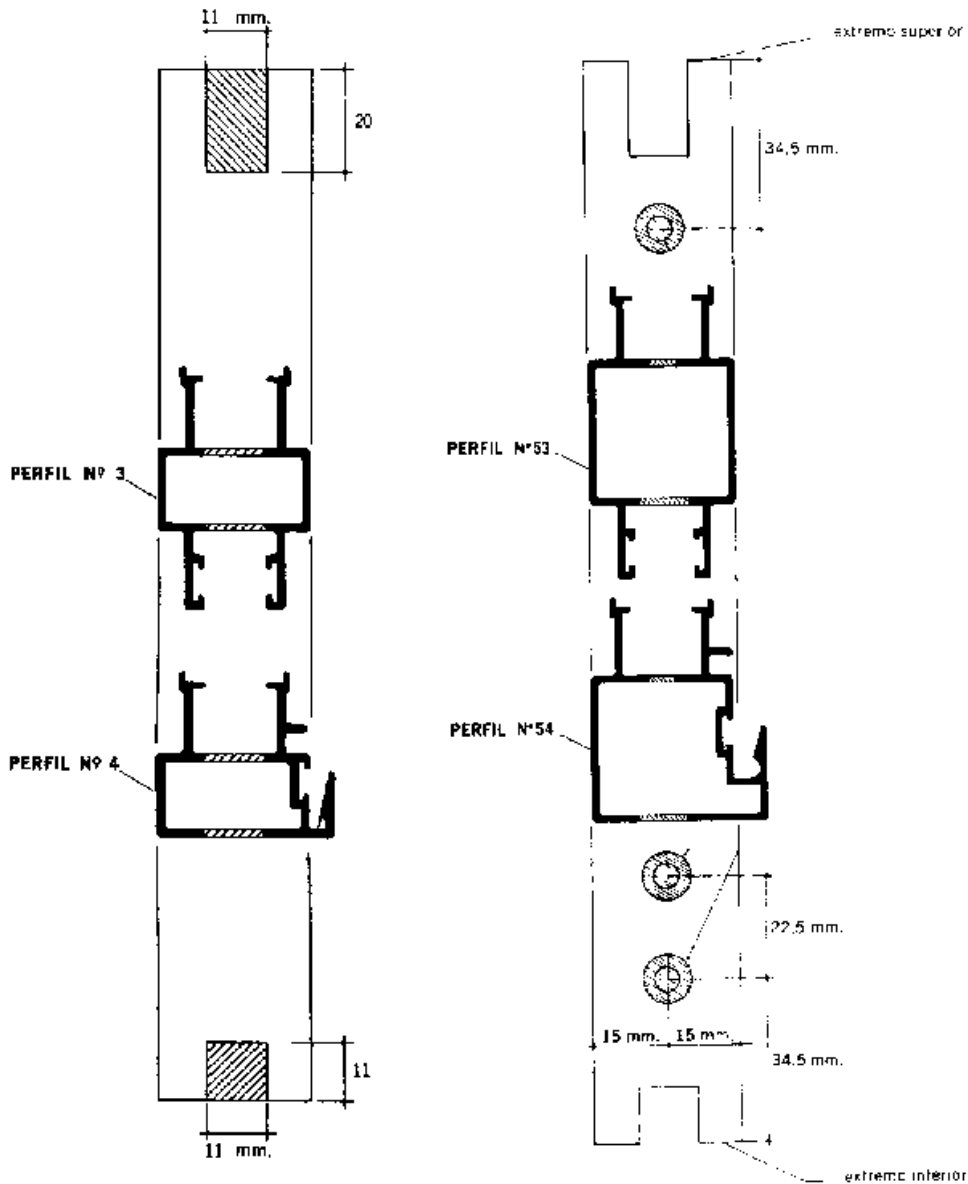

LA EMPRESA SE RESERVA EL DERECHO DE MODIFICACION SIN PREVIO AVISO.

Hoja 3/5

CENTRO COMERCIAL Y SHOWROOM

Calle 148 N° 1900 (Moreno esq. Italia) - Villa Ballester -Bs. As. - T/F: (011) 4738-2500 rotativas

E-mail: okindustrial@okindustrial.com.ar / www.okindustrial.com.ar

Horario de atención: Lunes a Viernes de 8 a 13 y 14 a 17.30 Hs.

COLOCACION DE LA RUEDA (PERFIL N°5)

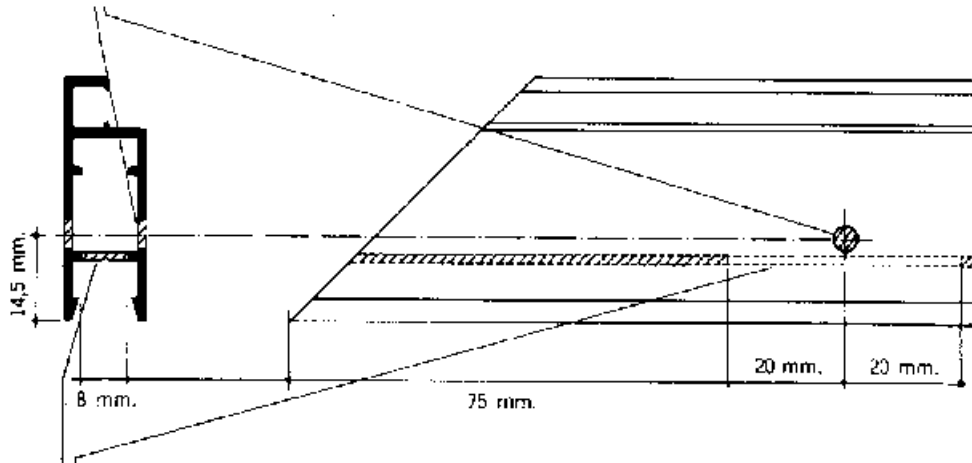

Calado para colocación de rueda

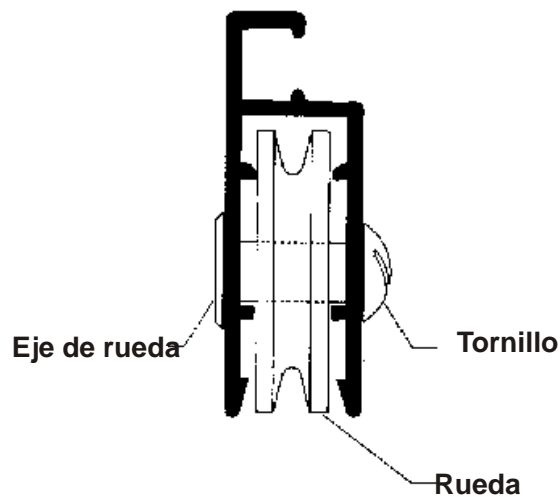

INSTRUCCIONES PARA RECAMBIO DE MATRICES

- 1- Desenroscar tornillos de portamatriz superior.
- 2- Desenroscar tornillos de portamatriz inferior.
- 3- Extraer matriz.
- 4- Separar parte superior e inferior.
- 5- Desenroscar tornillos de sujeción de portapunzón y base de matriz extrayendo el conjunto viejo.
- 6- Atornillar portapunzón con los punzones en el portamatriz superior dejando flojos los tornillos.
- 7- Atornillar portamatriz inferior, dejando flojos los tornillos.
- 8- Atornillar base de matriz en el portamatriz inferior , dejando flojos los tornillos.
- 9- Juntar portamatriz superior e inferior, enchufando cuidadosamente las columnas hasta que los punzones queden introducidos en sus respectivos alojamientos; atornillar definitivamente el portapunzón. Luego ajustar progresivamente la base de matriz cuidando que quede perfectamente hermandada con los punzones que de ese modo entran y salen sin roce.
- 10- Separar nuevamente las portamatrices inferior y superior; atornillar el puente, quedando flojo, juntar los portamatrices enchufando los punzones en el puente y luego en la base de la matriz. Una vez centrado el puente, atornillar definitivamente.

VALIDO PARA CONJUNTOS N° 2, 3, 4 Y 5 DE ALUAR O PARECIDOS DE OTRAS MARCAS.

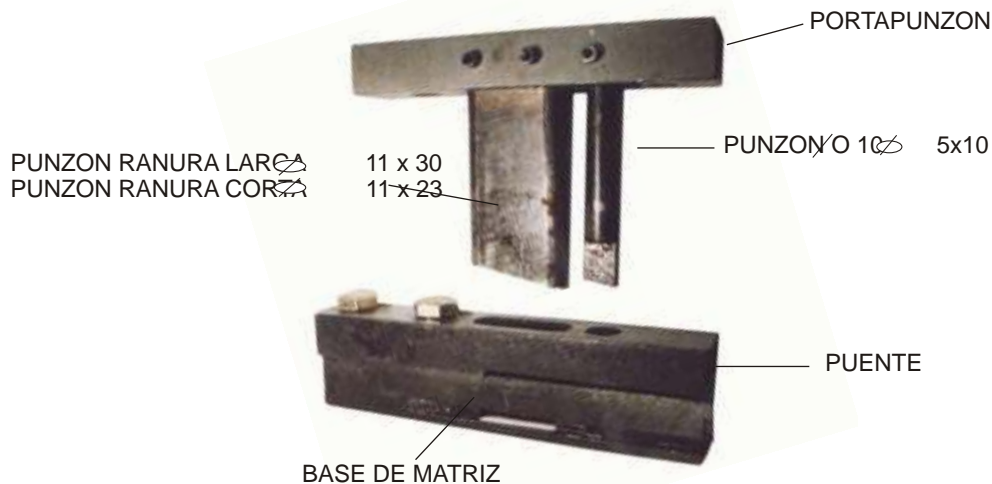

Hoja 5/5

CENTRO COMERCIAL Y SHOWROOM

Calle 148 N° 1900 (Moreno esq. Italia) - Villa Ballester -Bs. As. - T/F: (011) 4738-2500 rotativas

E-mail: okindustrial@okindustrial.com.ar / www.okindustrial.com.ar

Horario de atención: Lunes a Viernes de 8 a 13 y 14 a 17.30 Hs.